

CODIGO:

MC050002

CATEGORIA:

MUEBLES MÓVILES  
 CON CAJONES

NOMBRE:

MUEBLE MÓVIL DE  
 ALMACENAMIENTO  
 BLACKSMITH DOS  
 CAJONES (50cm)

OBSERVACIONES:

LOS VALORES DE CAPACIDAD Y  
 PESO SON PARA REFERENCIA,  
 PUEDEN VARIAR DE ACUERDO  
 AL LOTE DE FABRICACIÓN

SECCIÓN A-A

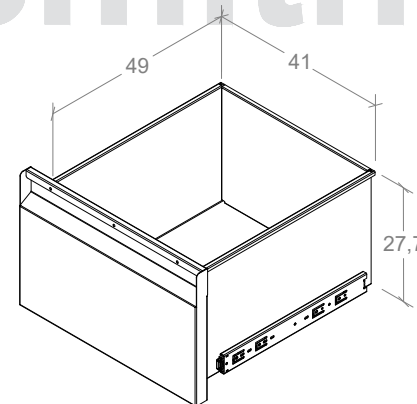
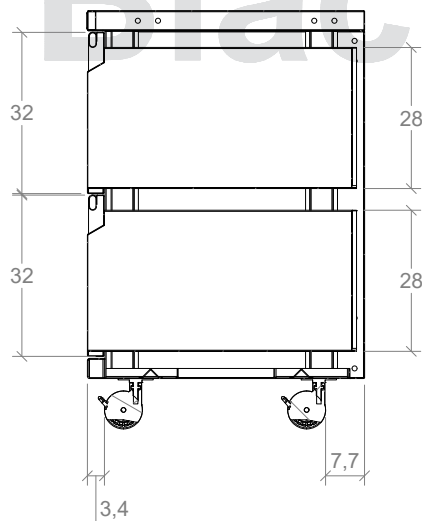
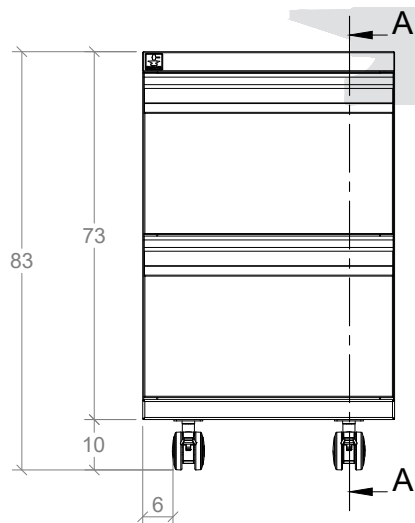

\* Medidas internas del cajón.  
 Son 2 cajones de 41x49x27,7 cm

UN. cm

LA INFORMACIÓN INCLUIDA EN  
 ESTE PLANO PERTENECE  
 EXCLUSIVAMENTE A:  
 DISEÑOS Y SOLUCIONES  
 INDUSTRIALES S.A.S. QUEDA  
 PROHIBIDA LA REPRODUCCIÓN  
 TOTAL O PARCIAL SIN PREVIO  
 CONSENTIMIENTO ESCRITO DE  
 LA COMPAÑIA.