

FICHA TECNICA DE PRODUCTO

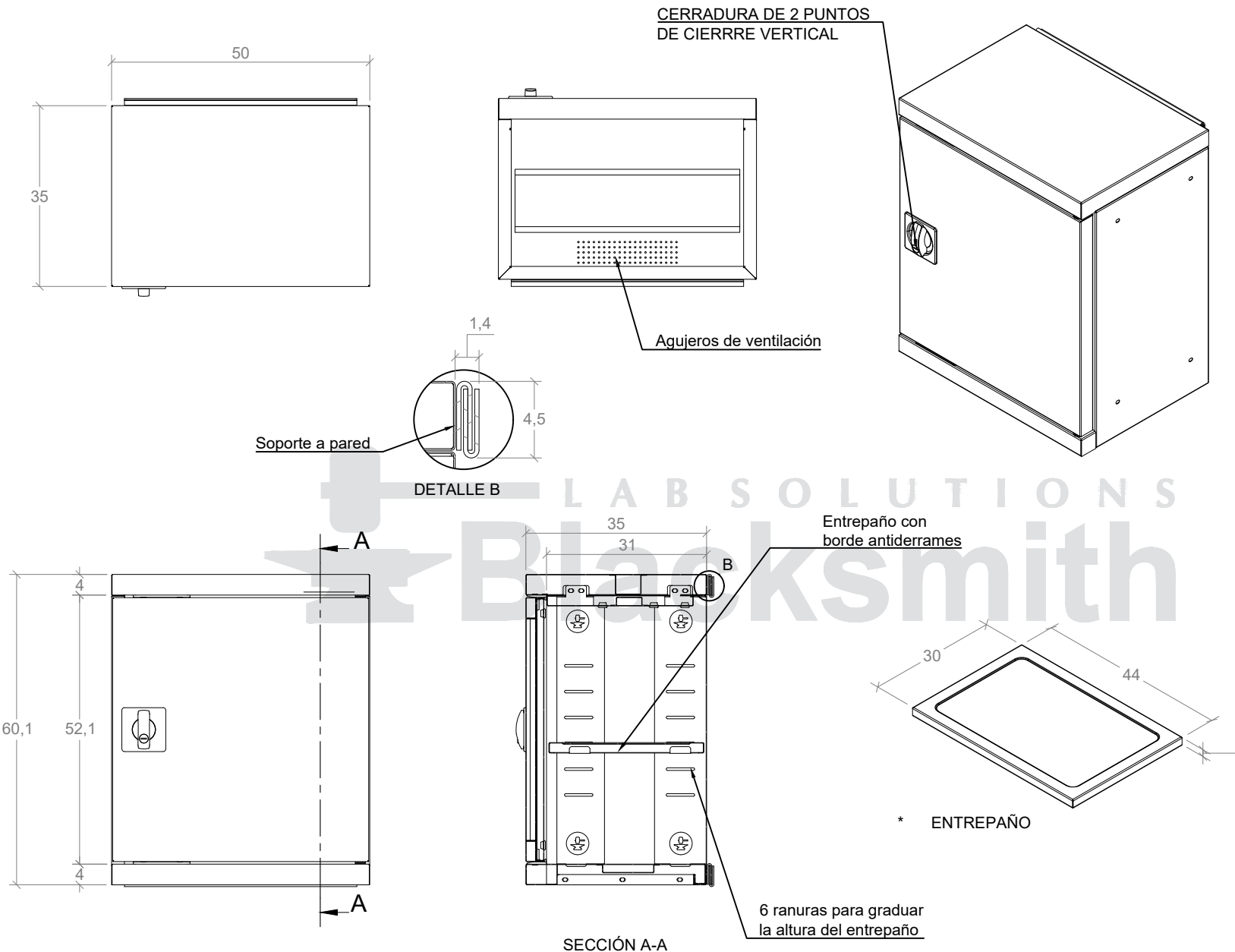

CODIGO:

ES050002

CATEGORIA:

MUEBLES DE COLGAR

NOMBRE:

MUEBLE DE ALMACENAMIENTO BLACKSMITH COLGAR EN PARED UNA PUERTA DE ALA LISA (50cm)

OBSERVACIONES:

LOS VALORES DE CAPACIDAD Y PESO SON PARA REFERENCIA, PUEDEN VARIAR DE ACUERDO AL LOTE DE FABRICACIÓN

CAPACIDAD DE CARGA DEL MUEBLE	150 kg
CAPACIDAD EN LITROS DEL MUEBLE	70 lt
CAPACIDAD DE CARGA DEL ENTREPAÑO	50 kg
CAPACIDAD EN LITROS DEL ENTREPAÑO	0,37 lt
PESO TOTAL DEL MUEBLE	23 kg

UN. cm

LA INFORMACIÓN INCLUIDA EN ESTE PLANO PERTENECE EXCLUSIVAMENTE A: DISEÑOS Y SOLUCIONES INDUSTRIALES S.A.S. QUEDA PROHIBIDA LA REPRODUCCIÓN TOTAL O PARCIAL SIN PREVIO CONSENTIMIENTO ESCRITO DE LA COMPAÑIA.