

FICHA TECNICA DE PRODUCTO



DISEÑOS Y SOLUCIONES INDUSTRIALES S.A.S  
 www.disenosysoluciones.com  
 comercial@disenosysoluciones.com  
 NIT: 900267059-5  
 PBX: (574) 5802666  
 MEDELLÍN - COLOMBIA

CODIGO:

EB100003

CATEGORIA:

MUEBLES BAJOS  
 CON PUERTAS

NOMBRE:

MUEBLE DE  
 ALMACENAMIENTO  
 BLACKSMITH DOS PUERTAS  
 DE ALA CON MIRILLA DE  
 VIDRIO (100cm)

OBSERVACIONES:

LOS VALORES DE CAPACIDAD Y  
 PESO SON PARA REFERENCIA,  
 PUEDEN VARIAR DE ACUERDO  
 AL LOTE DE FABRICACIÓN

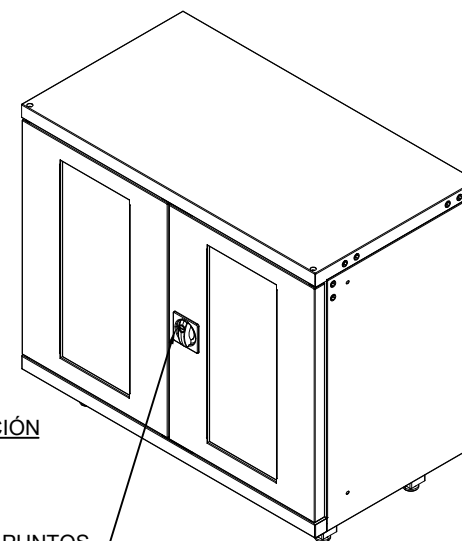
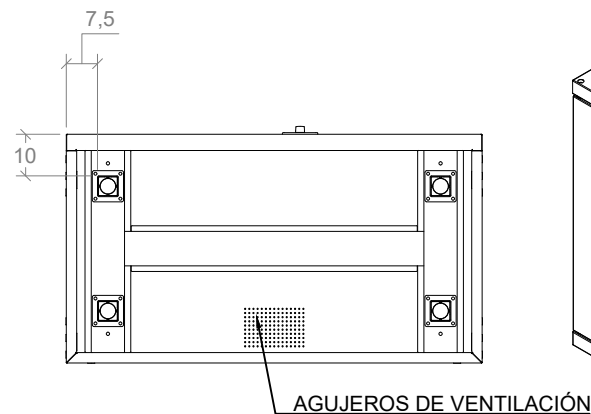
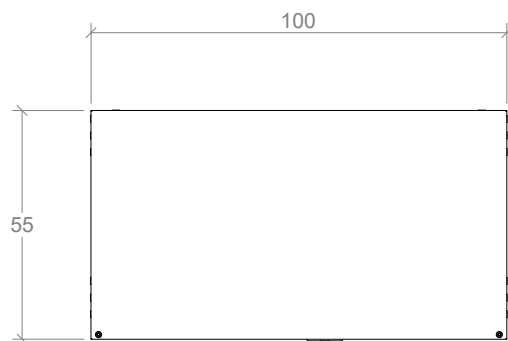

SECCIÓN A-A

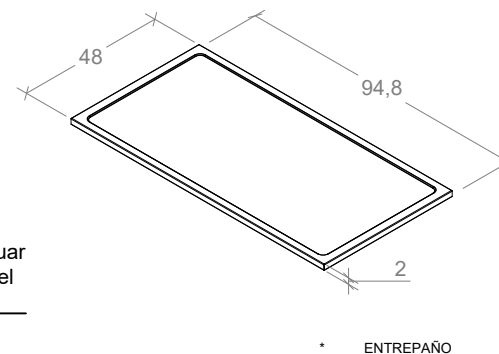
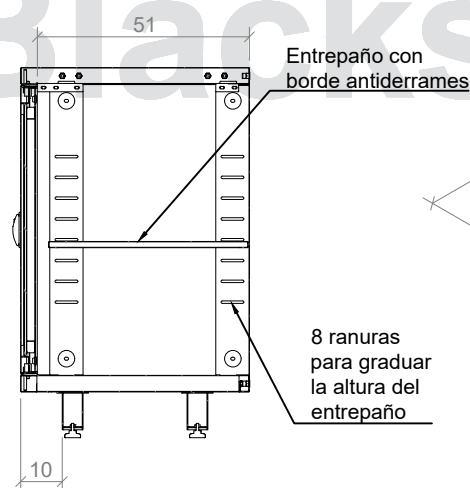
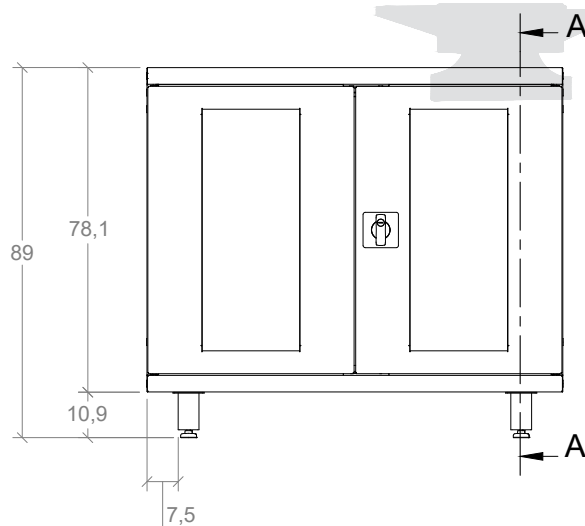

CAPACIDAD DE CARGA DEL MUEBLE	300 kg
CAPACIDAD EN LITROS DEL MUEBLE	320 lt
CAPACIDAD DE CARGA DEL ENTREPAÑO	50 kg
CAPACIDAD EN LITROS DEL ENTREPAÑO	1 lt
PESO TOTAL DEL MUEBLE	53 kg

UN. cm

LA INFORMACIÓN INCLUIDA EN  
 ESTE PLANO PERTENECE  
 EXCLUSIVAMENTE A:  
 DISEÑOS Y SOLUCIONES  
 INDUSTRIALES S.A.S. QUEDA  
 PROHIBIDA LA REPRODUCCIÓN  
 TOTAL O PARCIAL SIN PREVIO  
 CONSENTIMIENTO ESCRITO DE  
 LA COMPAÑIA.