

FICHA TECNICA DE PRODUCTO



DISEÑOS Y SOLUCIONES INDUSTRIALES S.A.S
 www.disenosysoluciones.com
 comercial@disenosysoluciones.com
 NIT: 900267059-5
 PBX: (574) 5802666
 MEDELLÍN - COLOMBIA

CODIGO:

EB100002

CATEGORIA:

MUEBLE BAJO CON PUERTAS

NOMBRE:

MUEBLE DE ALMACENAMIENTO
 BLACKSMITH DOS PUERTAS
 DE ALA (100cm)

OBSERVACIONES:

LOS VALORES DE CAPACIDAD Y PESO SON PARA REFERENCIA, PUEDEN VARIAR DE ACUERDO AL LOTE DE FABRICACIÓN

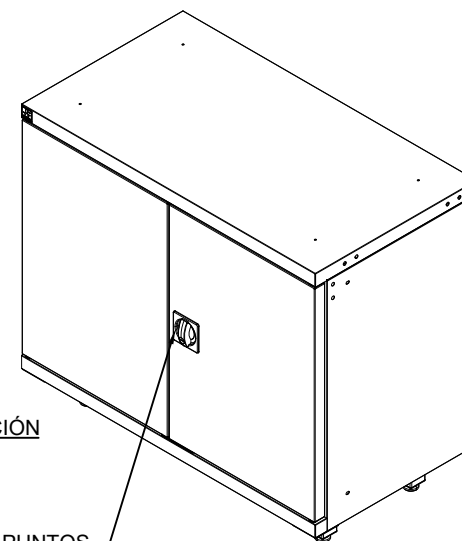
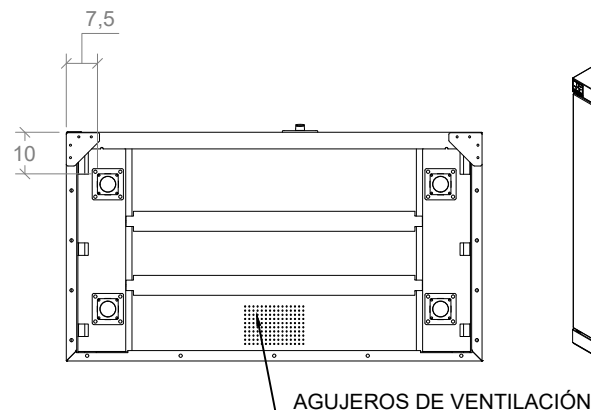
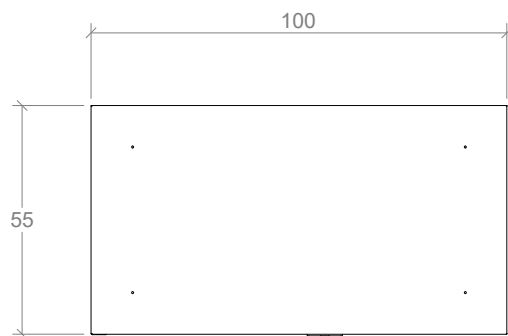

CERRADURA DE DOS PUNTOS DE CIERRE VERTICAL

SECCIÓN A-A

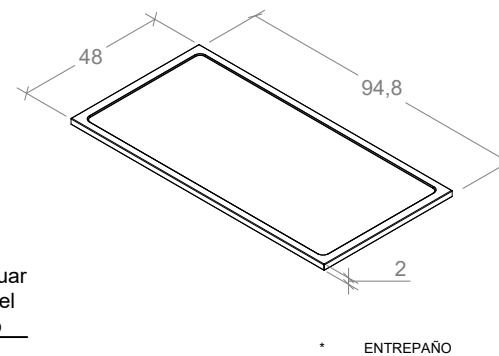
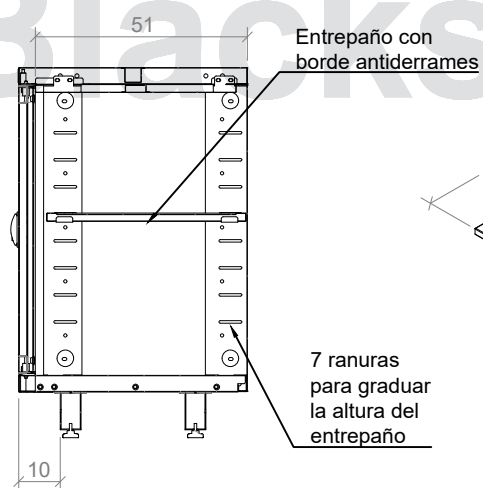
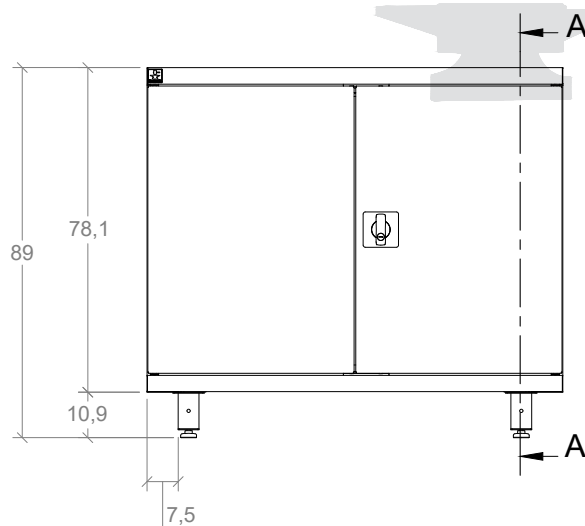

* ENTREPAÑO

CAPACIDAD DE CARGA DEL MUEBLE	300 kg
CAPACIDAD EN LITROS DEL MUEBLE	320 lt
CAPACIDAD DE CARGA DEL ENTREPAÑO	50 kg
CAPACIDAD EN LITROS DEL ENTREPAÑO	1 lt
PESO TOTAL DEL MUEBLE	53 kg

UN. cm

LA INFORMACIÓN INCLUIDA EN ESTE PLANO PERTENECE EXCLUSIVAMENTE A: DISEÑOS Y SOLUCIONES INDUSTRIALES S.A.S. QUEDA PROHIBIDA LA REPRODUCCIÓN TOTAL O PARCIAL SIN PREVIO CONSENTIMIENTO ESCRITO DE LA COMPAÑIA.