

FICHA TECNICA DE PRODUCTO



DISEÑOS Y SOLUCIONES INDUSTRIALES S.A.S
 www.disenosysoluciones.com
 comercial@disenosysoluciones.com
 NIT: 900267059-5
 PBX: (574) 5802666
 MEDELLÍN - COLOMBIA

CODIGO:

EB050003

CATEGORIA:

MUEBLES BAJOS
 CON PUERTAS

NOMBRE:

MUEBLE DE
 ALMACENAMIENTO
 BLACKSMITH UNA PUERTA DE
 ALA CON MIRILLA DE VIDRIO
 (50cm)

OBSERVACIONES:

LOS VALORES DE CAPACIDAD Y
 PESO SON PARA REFERENCIA,
 PUEDEN VARIAR DE ACUERDO
 AL LOTE DE FABRICACIÓN

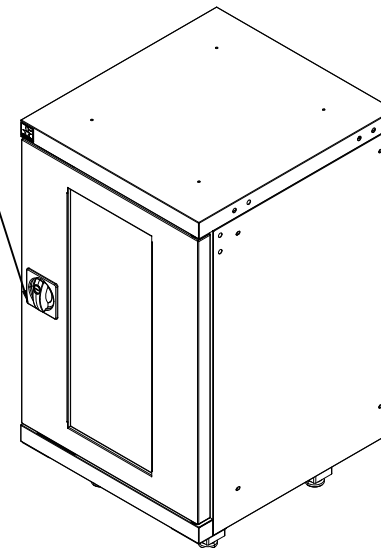
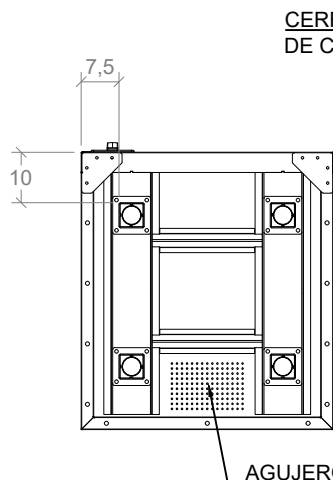
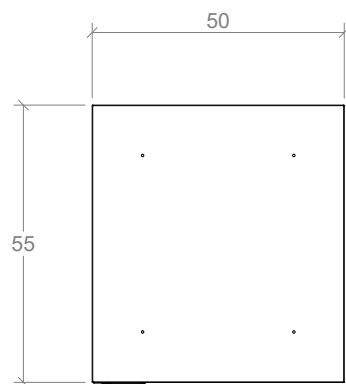

SECCIÓN A-A

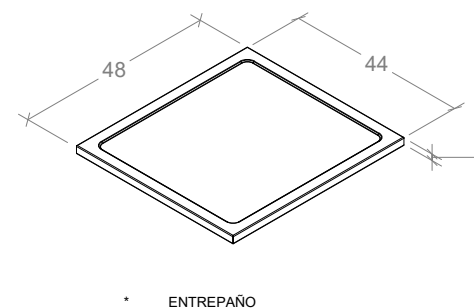
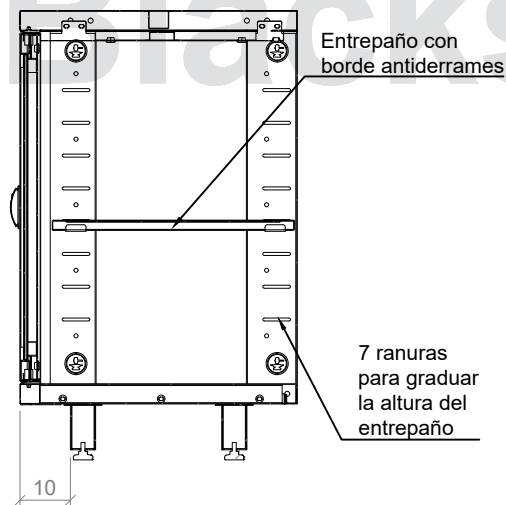
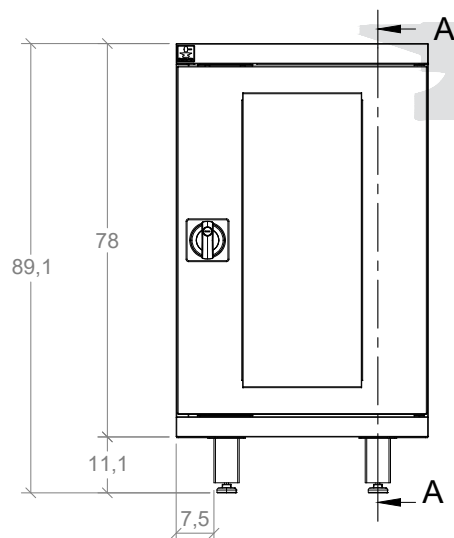

| | |
|-----------------------------------|---------|
| CAPACIDAD DE CARGA DEL MUEBLE | 175 kg |
| CAPACIDAD EN LITROS DEL MUEBLE | 156 lt |
| CAPACIDAD DE CARGA DEL ENTREPAÑO | 50 kg |
| CAPACIDAD EN LITROS DEL ENTREPAÑO | 0.63 lt |
| PESO TOTAL DEL MUEBLE | 35 kg |

UN. cm

LA INFORMACIÓN INCLUIDA EN ESTE PLANO PERTENECE EXCLUSIVAMENTE A: DISEÑOS Y SOLUCIONES INDUSTRIALES S.A.S. QUEDA PROHIBIDA LA REPRODUCCIÓN TOTAL O PARCIAL SIN PREVIO CONSENTIMIENTO ESCRITO DE LA COMPAÑIA.