

**FICHA TECNICA DE PRODUCTO**



DISEÑOS Y SOLUCIONES INDUSTRIALES S.A.S  
 www.disenosysoluciones.com  
 comercial@disenosysoluciones.com  
 NIT: 900267059-5  
 PBX: (574) 5802666  
 MEDELLÍN - COLOMBIA

**CODIGO:**

**EB050002**

**CATEGORIA:**

**MUEBLES BAJOS  
 CON PUERTAS**

**NOMBRE:**

**MUEBLE DE  
 ALMACENAMIENTO  
 BLACKSMITH UNA PUERTA DE  
 ALA (50cm)**

**OBSERVACIONES:**

LOS VALORES DE CAPACIDAD Y PESO SON PARA REFERENCIA, PUEDEN VARIAR DE ACUERDO AL LOTE DE FABRICACIÓN

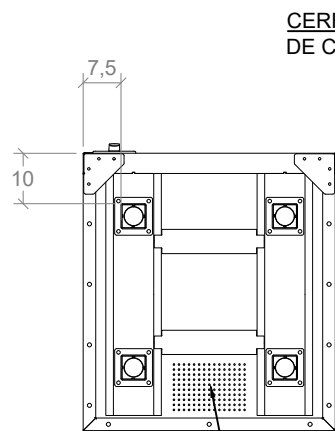
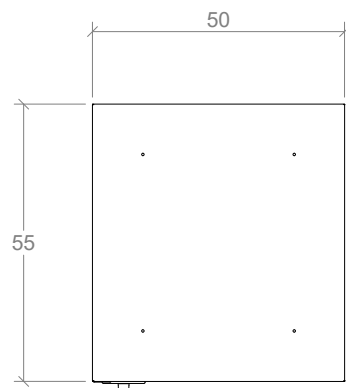

**CERRADURA DE DOS PUNTOS  
 DE CIERRE VERTICAL**

**AGUJEROS DE VENTILACIÓN**

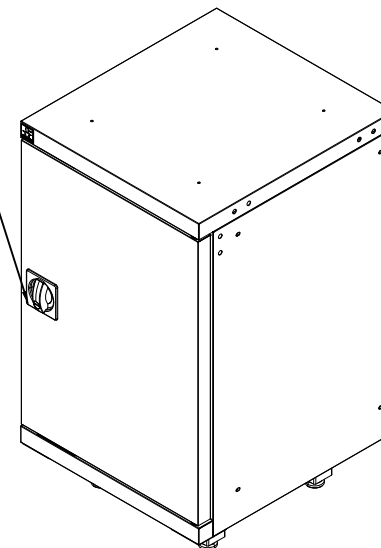

**SECCIÓN A-A**

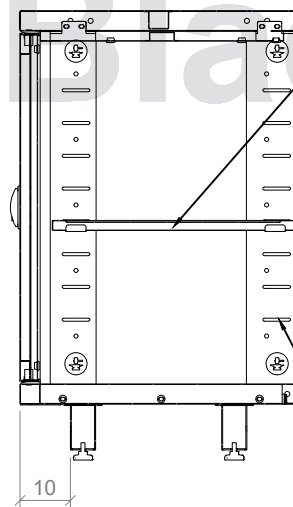
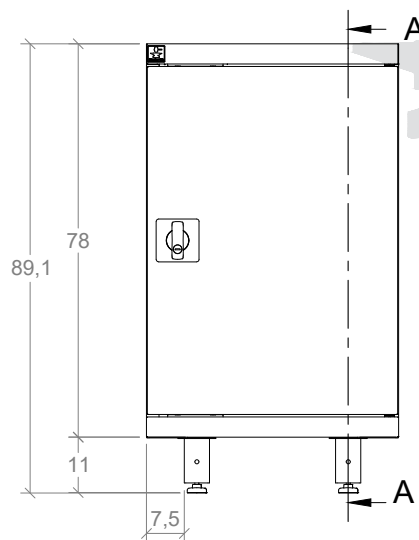

**Entrepaño con  
 borde antiderrames**

**7 ranuras  
 para graduar  
 la altura del  
 entrepaño**

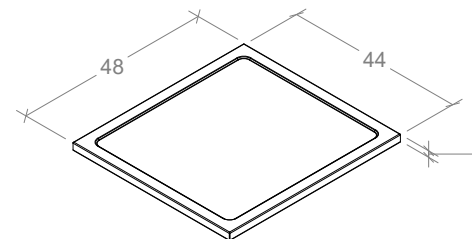

\* ENTREPAÑO

CAPACIDAD DE CARGA DEL MUEBLE	300 kg
CAPACIDAD EN LITROS DEL MUEBLE	151 lt
CAPACIDAD DE CARGA DEL ENTREPAÑO	50 kg
CAPACIDAD EN LITROS DEL ENTREPAÑO	0.63 lt
PESO TOTAL DEL MUEBLE	34 kg

UN. cm

LA INFORMACIÓN INCLUIDA EN ESTE PLANO PERTENECE EXCLUSIVAMENTE A: DISEÑOS Y SOLUCIONES INDUSTRIALES S.A.S. QUEDA PROHIBIDA LA REPRODUCCIÓN TOTAL O PARCIAL SIN PREVIO CONSENTIMIENTO ESCRITO DE LA COMPAÑÍA.