

FICHA TECNICA DE PRODUCTO

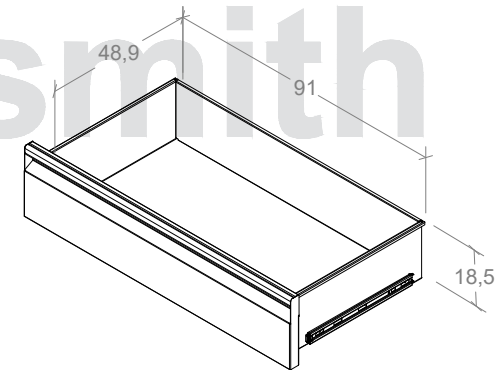

* Son 3 cajones con medidas internas de 48.9x91x18.5 cm

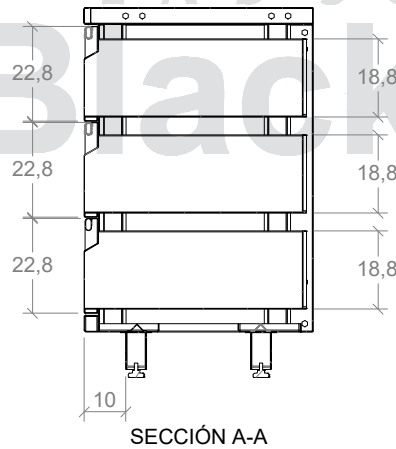
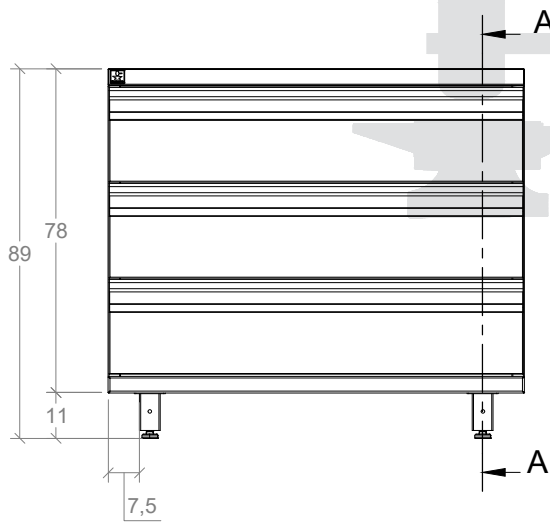
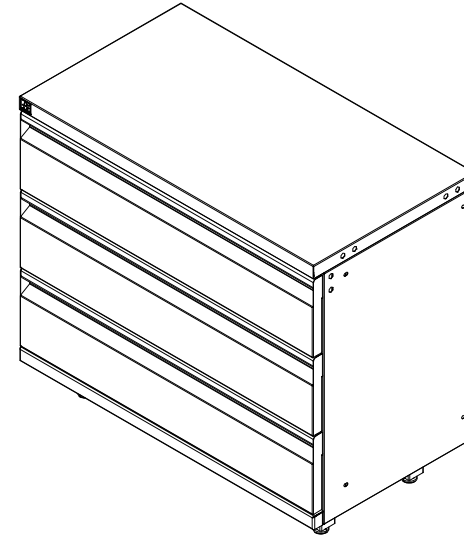
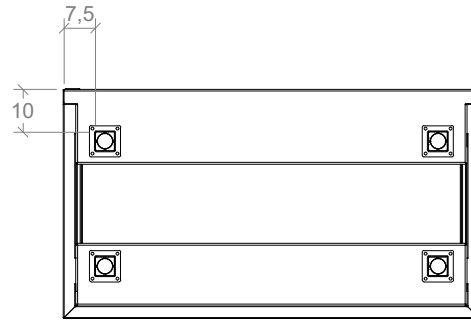
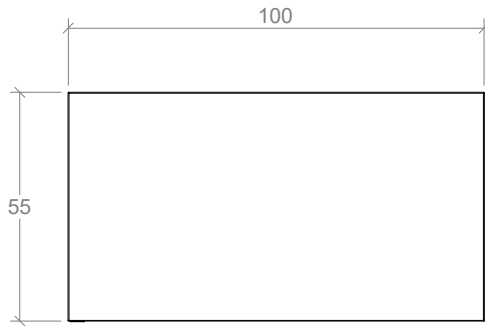

DISEÑOS Y SOLUCIONES INDUSTRIALES S.A.S
 www.disenosysoluciones.com
 comercial@disenosysoluciones.com
 NIT: 900267059-5
 PBX: (574) 5802666
 MEDELLÍN - COLOMBIA

CODIGO:

BT100003

CATEGORIA:

BANCOS DE TRABAJO

NOMBRE:

BANCO DE TRABAJO
 LABORATORIOS BLACKSMITH
 DE MECÁNICA 3 CAJONES
 (100cm)

OBSERVACIONES:

LOS VALORES DE CAPACIDAD Y PESO SON PARA REFERENCIA, PUEDEN VARIAR DE ACUERDO AL LOTE DE FABRICACIÓN

UN. cm

LA INFORMACIÓN INCLUIDA EN ESTE PLANO PERTENECE EXCLUSIVAMENTE A: DISEÑOS Y SOLUCIONES INDUSTRIALES S.A.S. QUEDA PROHIBIDA LA REPRODUCCIÓN TOTAL O PARCIAL SIN PREVIO CONSENTIMIENTO ESCRITO DE LA COMPAÑÍA.